



INDUSTRIAL ENCLOSURE SOLUTIONS

comercial@delvalle.es | www.delvallebox.com



CLIMATISEURS THERMOÉLECTRIQUES REFROIDISSEMENT + CHAUFFAGE

IP67





NOUS SOMMES À VOTRE DISPOSITION

Plus de **45 ans d'expérience** en offrant des **solutions** aux clients les plus exigeants, qui font appel à des caractéristiques et des comportements bien concrets selon leurs secteur et besoins.

NOUS ALLONS LÀ OÙ VOUS ALLEZ

Notre **engagement** est de nous rapprocher de nos clients et leurs offrir un **service exceptionnel**, tout en alliant une vaste et avant-gardiste gamme de produits à des prix compétitifs.

STANDARDS QUALITÉ

Nous utilisons uniquement des matériaux provenant d'entreprises de **1ère qualité**, adaptés et certifiés. Notre **réussite** s'explique par l'assurance de la qualité: ISO 9001, SGS, UL, TÜV, ISO 14000 et OHSAS 18001.

PERSONNALISEZ VOTRE ARMOIRE COMPLÈTEMENT

Notre production est organisée afin de répondre à vos **attentes à la demande et sur mesure**. Personnalisation de la couleur et de **multiples normes de protection** grâce à la propre ligne de peinture.

CONSULTEZ-NOUS

Confidentialité, la fiabilité et la qualité.

www.delvallebox.com
comercial@delvalle.es
 +34 945 601 381

Contactez notre service technico-commercial.

Une équipe de professionnels avec une grande expérience et capacité à résoudre toutes vos questions.



CLIMATISEURS THERMOÉLECTRIQUES REFROIDISSEMENT + CHAUFFAGE IP67



Exemples



Facile D'installation au Moyen de Vis

Le climatiseur thermoélectrique en acier inoxydable qu'offre Delvalle à ses clients peut être livré en différentes variantes dès 30W jusque 300W, avec une protection IP67. De même et dépendant du modèle choisit, variant entre les 2.3 jusque 15 A.

Grace à sa conception le climatiseur thermoélectrique est libre de tout liquide, pour cela il n'existe pas de risque de fuites. De plus grâce à son ultime technologie de l'effet Peltier, nous permet l'installation et la manipulation de l'appareil dans n'importe qu'elles positions.

Autres caractéristiques principales est qu'il n'y a pas de changement d'air entre l'intérieur et l'extérieur pour qu'il ne s'accumule pas de saletés à l'intérieur de celle-ci.

➔ [POUR PLUS D'INFORMATION, CLIQUEZ ICI](#)



APPLICATIONS

Spécialement conçus pour les armoires ou composants électriques exposés dans les zones où il est nécessaire une température homogène à l'intérieur; PLC'S, ordinateurs en extérieurs, automates, circuits électroniques, vidéo vigilances, très sensible aux changements de températures. etc. -Unité thermoélectrique pour la climatisation d'armoires ou équipements électroniques, plc's, automates, sensible aux températures.

TECHNICAL DETAILS

- Conçus pour l'intérieur et l'extérieur.
- Gamme de modèles qui couvrent toutes les nessesités.
- Conçus libre de liquides, sans entretiens.
- Installation et manipulation dans n'importe qu'elles positions, horizontal, vertical, renverser.
- Il ne s'accumule pas de saletés à l'intérieur ce qu'il fait que l'entretien soit nul.
- Respectueuse de l'environnement.
- Facile d'installation au moyen de vis.
- Carcasse en acier inoxydable.
- Exact et précis pour une climatisation complexe.
- Basse consommation, amortissement rapide.
- Fonctionnement très stable dan's n'importe quelle position et très résistant aux changements brusques de température.

FONCTIONNEMENT

Fonctionnement climatiseurs thermoélectriques refroidissement + chauffage.

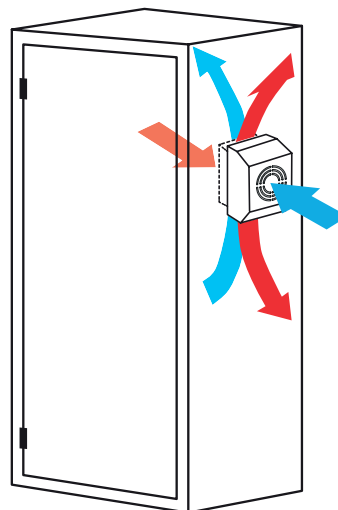

CARCASSE DE MONTAGE EXTERNE



Le climatiseur thermoélectrique dispose d'une structure extra qui peut être utilisé s'il n'y a pas de profondeur dans l'armoire. Très intéressant pour les installations postérieures dans les systèmes déjà existants.

CERTAINS SECTEURS COMME LE SECTEUR ALIMENTAIRE REQUIÈRENT STANDARDS TRÈS ÉLEVÉS D'HYGIÈNE POUR ÉVITER DES INFECTIONS, EN AUTRES COMME LE SECTEUR CHIMIQUE OU PÉTROCHIMIQUE EST ESSENTIEL LA RÉSISTANCE AUX PRODUITS CHIMIQUES ET AUX ENVIRONNEMENTS EXTRÊMES. À DELVALLE, SPÉCIALISTE EN CETTE MATIÈRE, NOUS RECOMMANDONS L'UTILISATION DE NOS ARMOIRES ET SYSTÈMES DE CLIMATISATION ET DE VENTILATION EN ACIER INOX

GOUTTIÈRES DE CLIMATISEURS THERMOÉLECTRIQUES (MVVE200)

- Adapté pour les types MVTEC 50-150.
- Collecte condensat.
- Un matériel : j'acère inoxydable, de 1 mm d'une épaisseur.
- Avec connexion à un tuyau, ID=8 mm.
- 2m. de longueur de tuyau inclus.

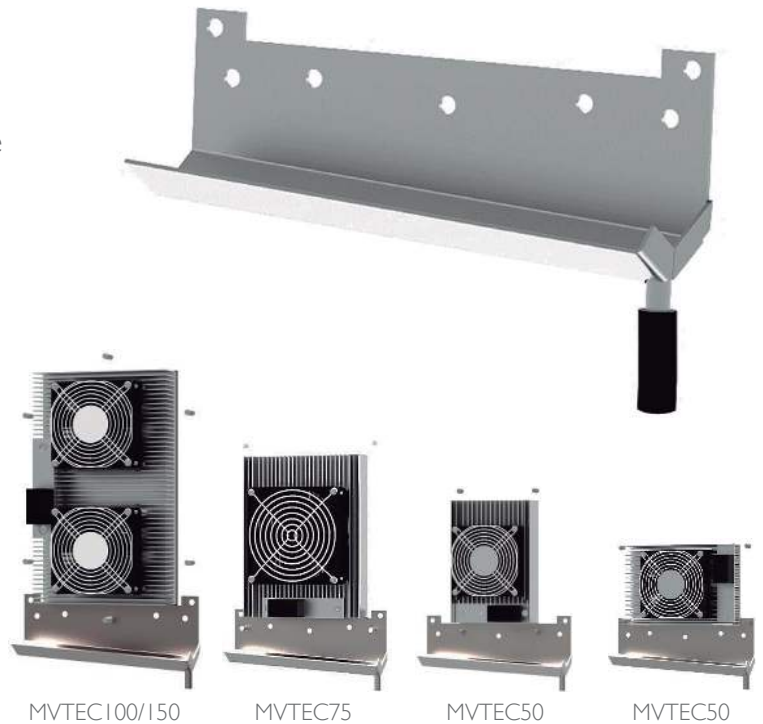
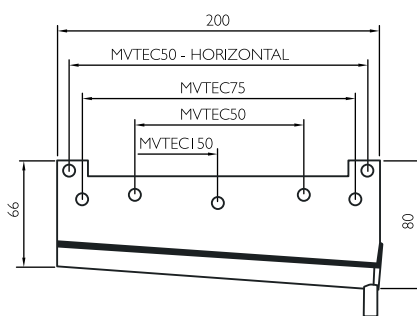

GOUTTIÈRES DE CLIMATISEURS THERMOÉLECTRIQUES (MVVE300)

- Adapté pour les types MVTEC 75-300.
- Collecte condensat.
- Un matériel : j'acère inoxydable, de 1 mm d'une épaisseur.
- Avec connexion à un tuyau, ID=8 mm.
- 2m. de longueur de tuyau inclus.

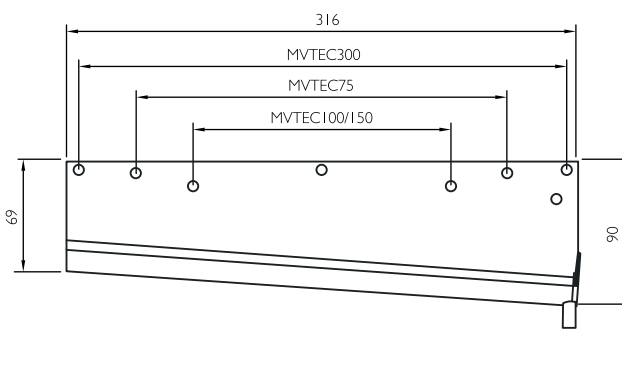

NORMES

- IP67 selon les normes EN 60529.
- Certifiés avec la norme UL.
- Construits sous les normes CE de base tension.
- Compatibilité électromagnétique selon EN 300386 et EN 55022.
- Sécurité électrique selon EN 60950.
- Durée de vie de plus de 60.000 heures.

RÉFÉRENCES

CLIMATISEUR THERMOÉLECTRIQUES REFROIDISSEMENT + CHAUFFAGE IP65 / IP67

RÉFÉRENCES	MVTEC030EH	MVTEC50EH	MVTEC75EH	MVTEC100EH	MVTEC150EH	MVTEC300EH
VOLTAGE	24V DC					
PLAGE DE TENSION	18-26V DC					12-28V DC
AMPERAGE	2,3A	2,5A	3,6A	5,2A	7,2A	15A
COURANT DE DÉMARRAGE	3,6A	3,9A	5,5A	7,5A	11A	18A
FUSIBLE	4A (T)	4A (T)	6A (T)	10A (T)	10A (T)	20A (T)
CAPACITÉ DE REFROIDISSEMENT $\Delta T=0$ KELVIN	30W	50W	75W	100W	150W	280W
CAPACITÉ DE CHAUFFAGE	45W	70W	100W	140W	200W	400W
PUISSANCE NOMINALE	55W	60W	87W	125W	173W	360W
PRESSION SONORE	56dB(A) @1m	62dB(A) @1m	65dB(A) @1m	64dB(A) @1m	69dB(A) @1m	80dB(A) @1m
PUISSANCE DE VOLUME D'AIR	20m³/h	50m³/h	70m³/h	80m³/h	80m³/h	285m³/h
PROTECTION	IP65	IP67				
DURÉE DE VIE	60.000 h					
POID	1.750 gr.	3.200 gr.	5.550 gr.	7.200 gr.	7.300 gr.	18.500 gr.
TEMPERATURE DE FONCTIONNEMENT	-20°C +70°C					
NORMES	UL / CE					CE

CLIMATISEUR THERMOÉLECTRIQUES REFROIDISSEMENT + CHAUFFAGE IP65 AVEC THERMOSTAT DOUBLE

RÉFÉRENCES	MVTEC150_230V	MVTEC350_230V
VOLTAGE	100 - 240 V AC 50/60Hz	100 - 240 V AC
COURANT DE DÉMARRAGE	100V AC > 2,5 A 240V AC > 1 A	100V AC > 5,5 A 240V AC > 3 A
FUSIBLE	100V AC > 4 A (T) 240V AC > 2 A (T)	100V AC > 6 A (T) 240V AC > 4 A (T)
CONNEXION	Conector de enchufe de 3 polos GST	-
CAPACITÉ DE REFROIDISSEMENT $\Delta T=0$ KELVIN	150W	280W
CAPACITÉ DE CHAUFFAGE	200W	400W
PUISSANCE NOMINALE	185W	390W
GAMME DE CONTRÔLE	Chauffage: 0 a 20°C / Refroidissement: 30 a 50°C	-
TEMPERATURE DE FONCTIONNEMENT	-20°C +50°C	-20°C +70°C
PRESSION SONORE	65dB(A) @1m	80dB(A) @1m
PUISSANCE DE VOLUME D'AIR	80m³/h	285m³/h
PROTECTION	IP65	
DURÉE DE VIE	60.000h	
POID	9.100 gr.	24.500 gr.
NORMES	CE	

MVTEC030EH (30W) IP65



MVTEC030EH

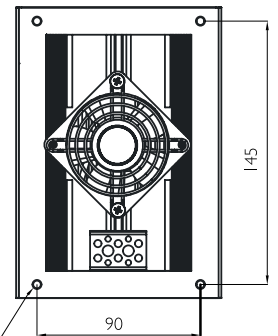
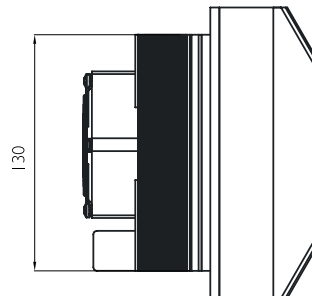
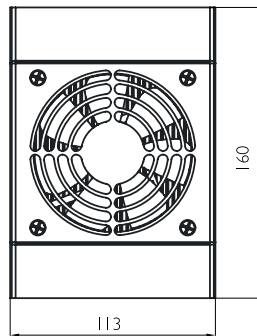
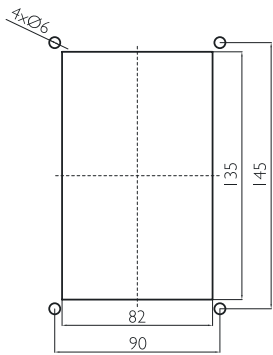
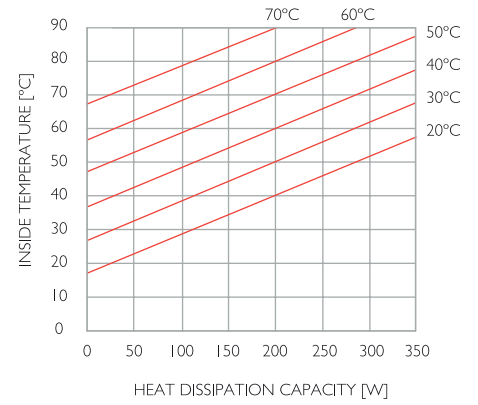
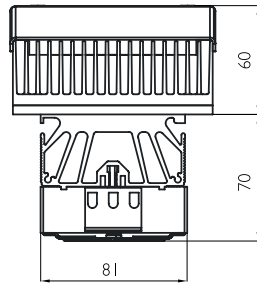

4x M5 threads



MVTEC030EHF
avec carcas

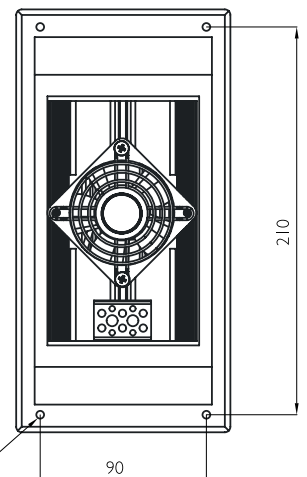
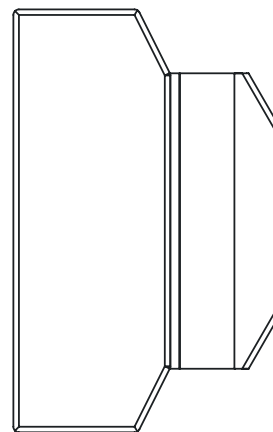
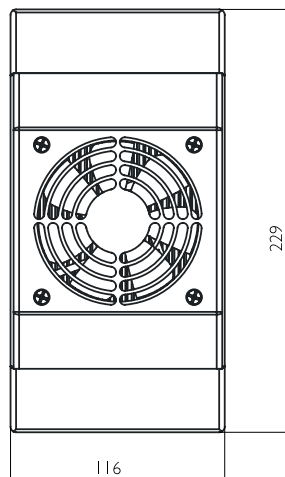
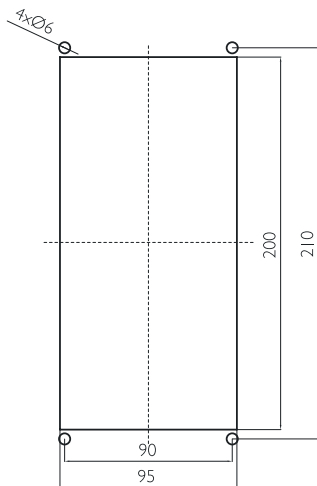
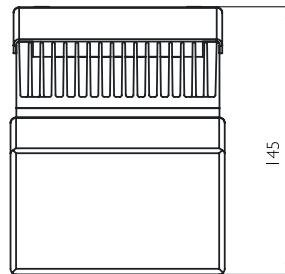

4x M5 threads

MVTEC050EH (50W) IP67



MVTEC050EH

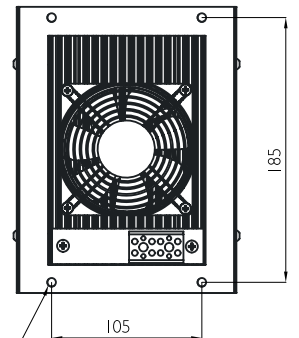
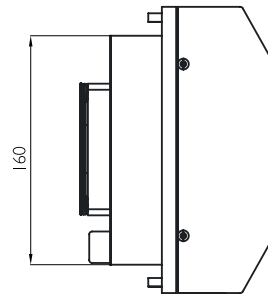
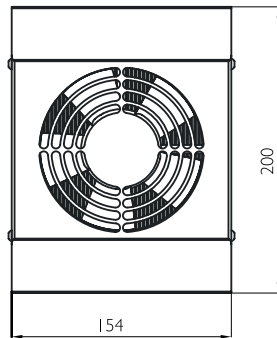
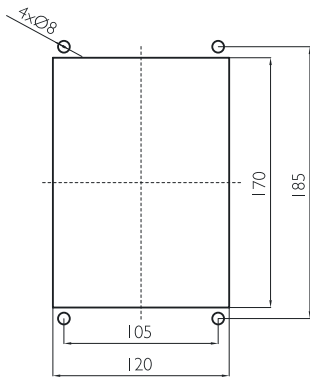
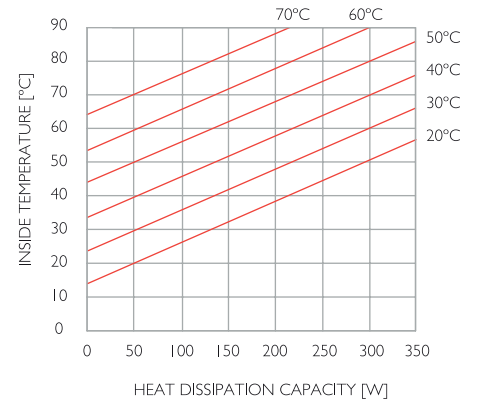
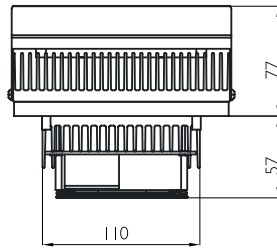

4x M6 threaded bolts



MVTEC050EHF
avec carcasse

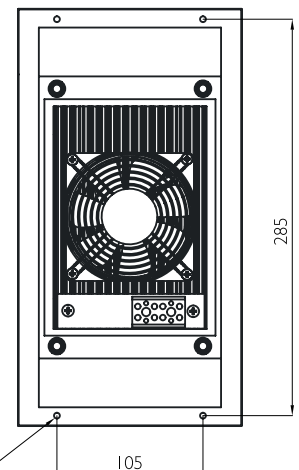
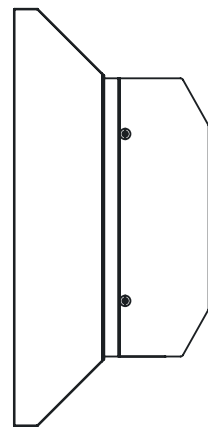
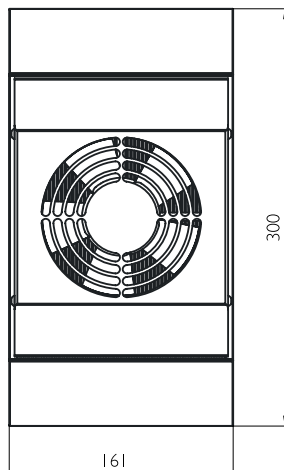
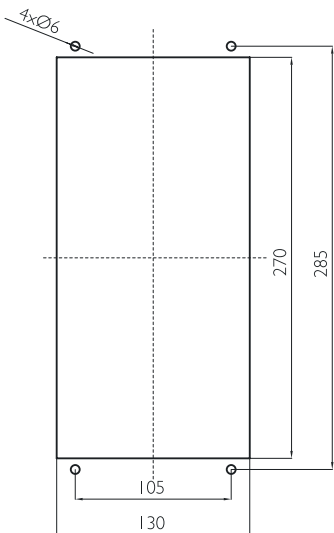
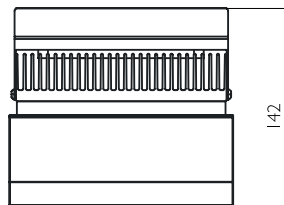

4x M5 threads

MVTEC075EH (75W) IP67



MVTEC075EH

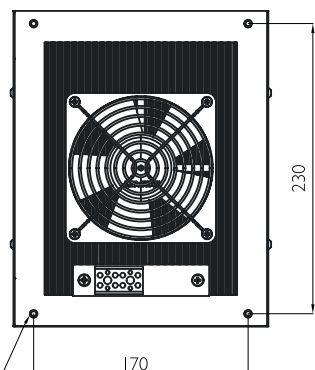
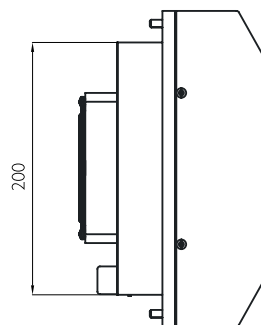
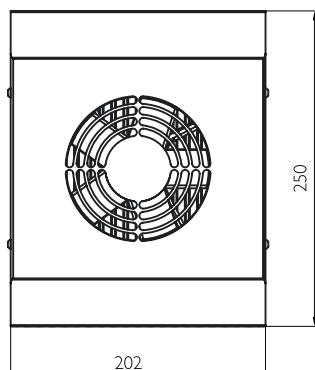
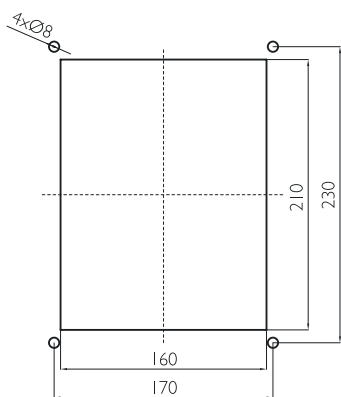
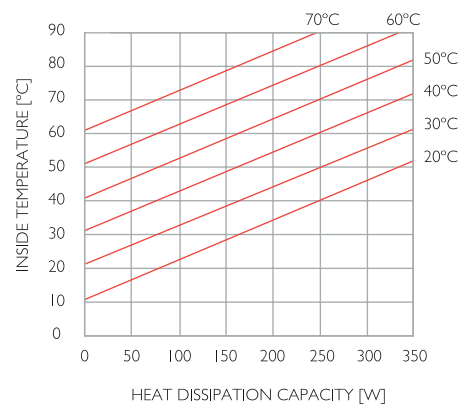
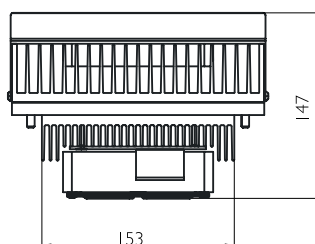

4x M6 threaded bolts



MVTEC075EHF
avec carcasse

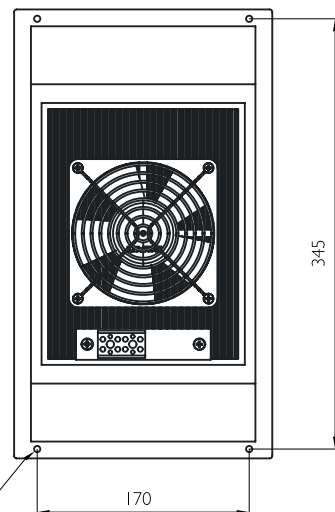
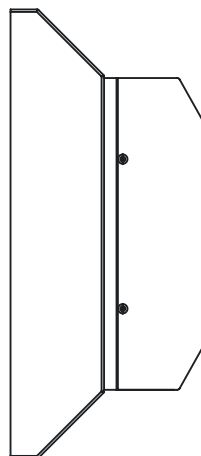
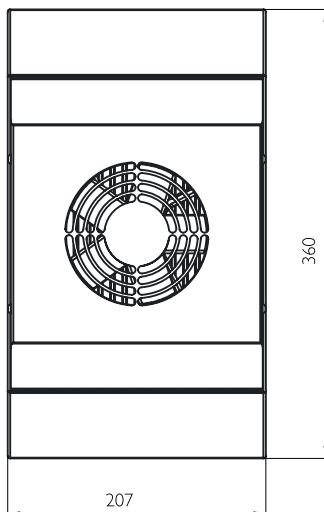
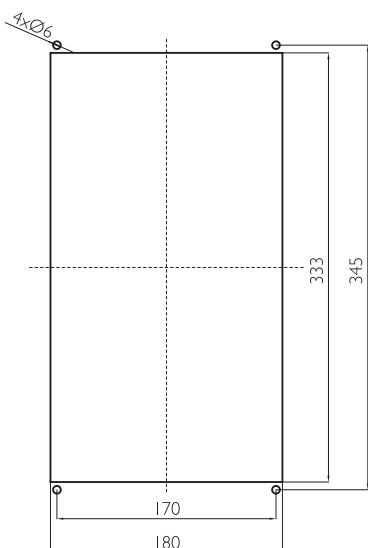
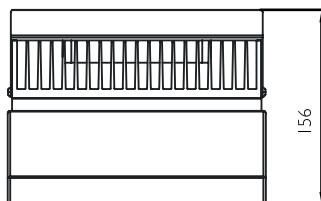

4x M5 threads

MVTEC100EH (100W) IP67



MVTEC100EH

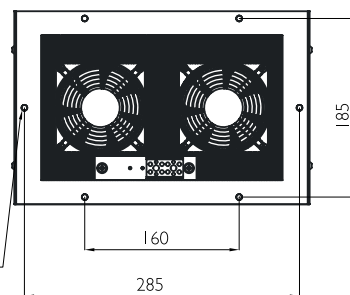
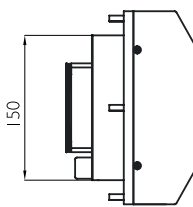
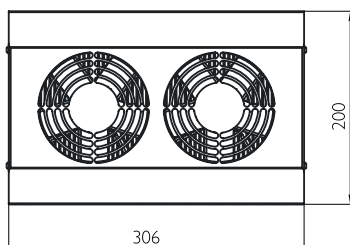
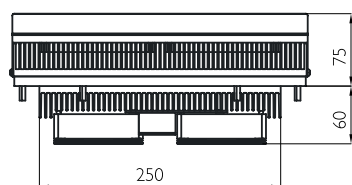
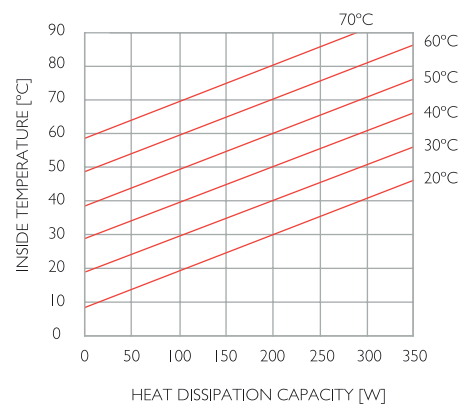
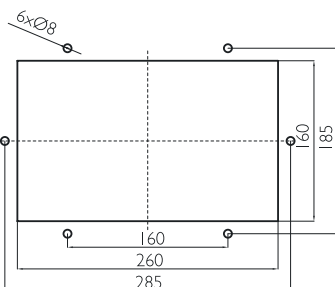

MVTEC100EHF avec carcasse

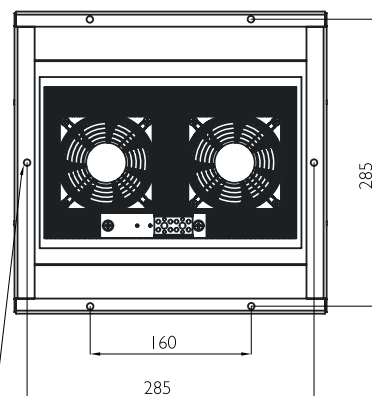
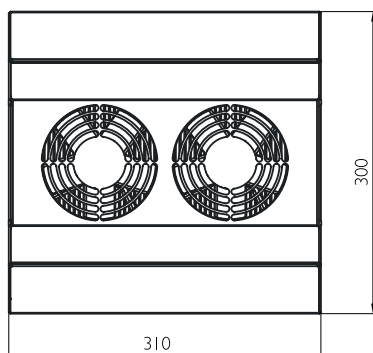
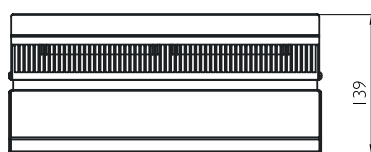
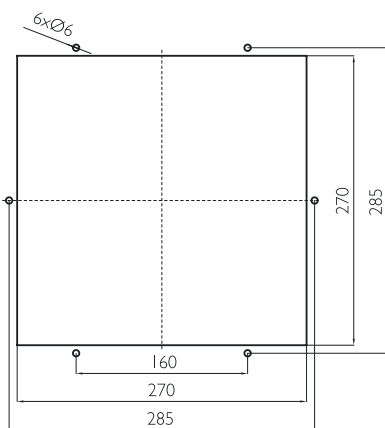

MVTEC I50EH (150W) IP67



MVTEC I50EH

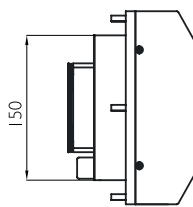
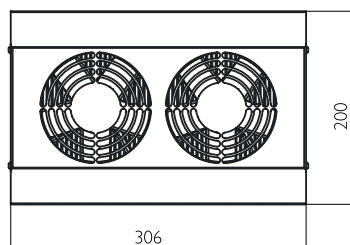
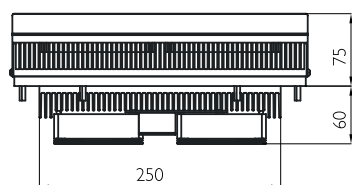
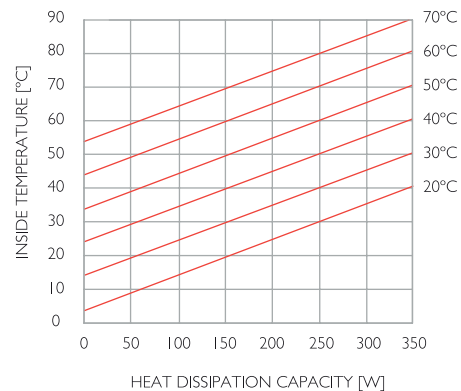
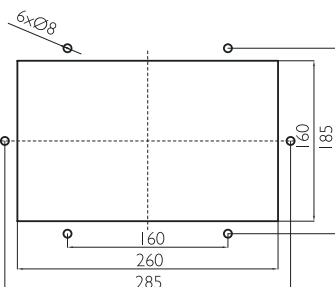

6x M6 threaded bolts

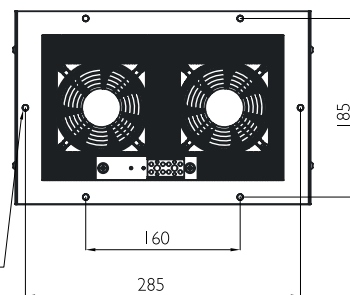

MVTEC I50EHF
avec carcasse

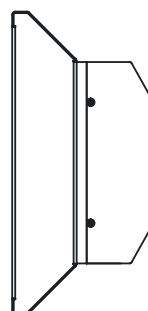
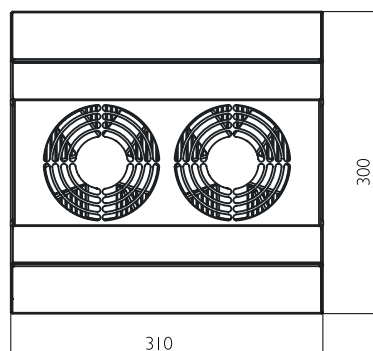
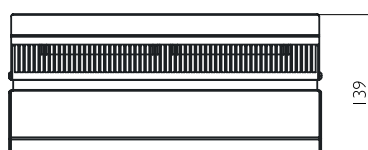
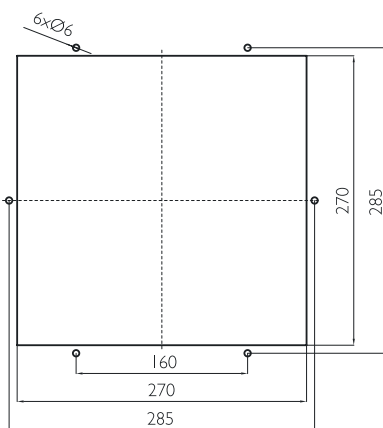

6x M5 threads

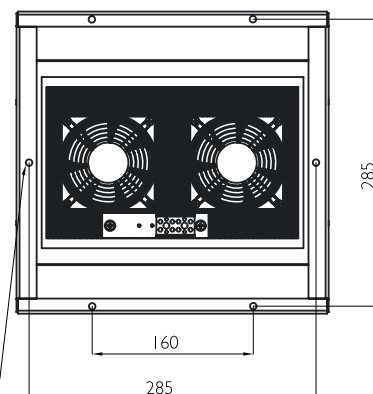

MVTEC300EH (300W) IP67



MVTEC300EH

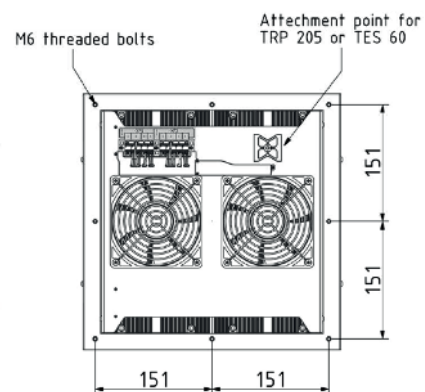
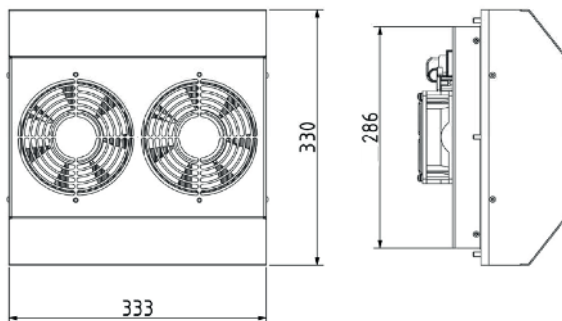
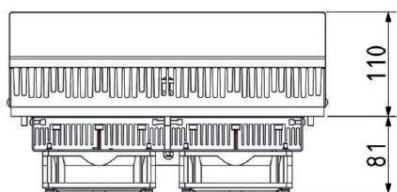
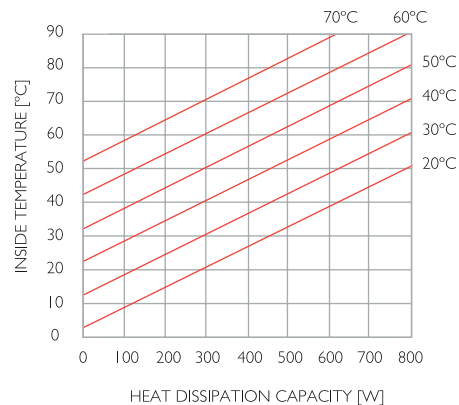
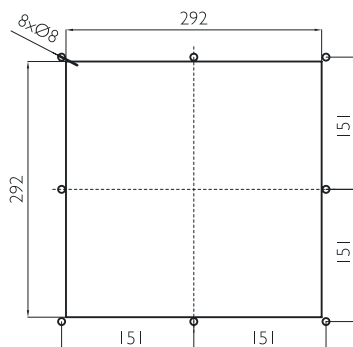

MVTEC300EHF
avec carcasse

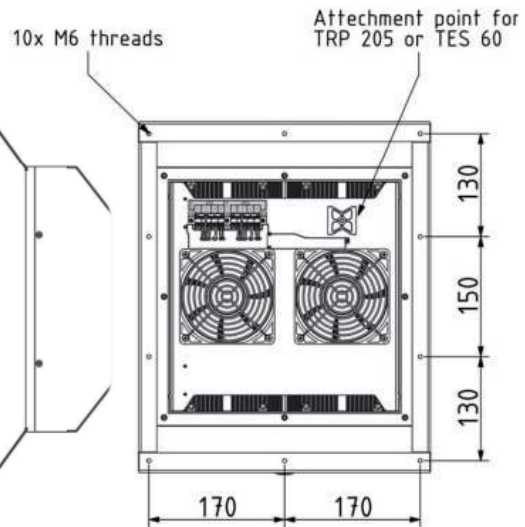
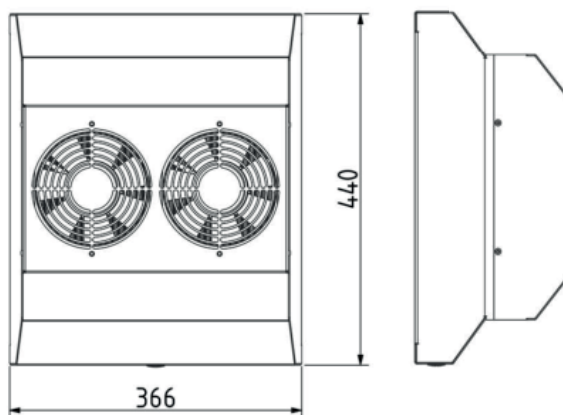
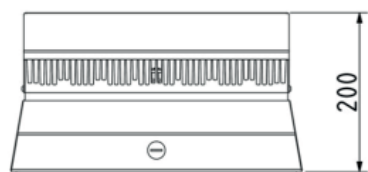
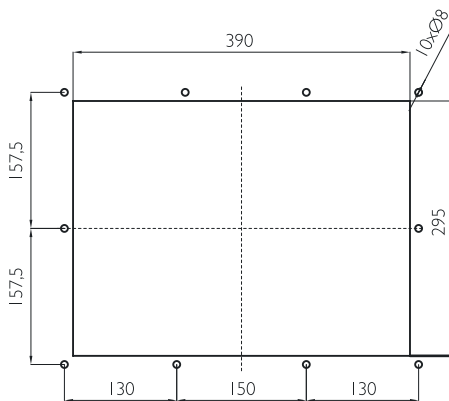

MVTEC150_230V (150W) AVEC THERMOSTAT DOUBLE IP65



MVTEC150_230V



MVTEC150_230VF avec carcasse



MVTEC150_230VF avec carcasse

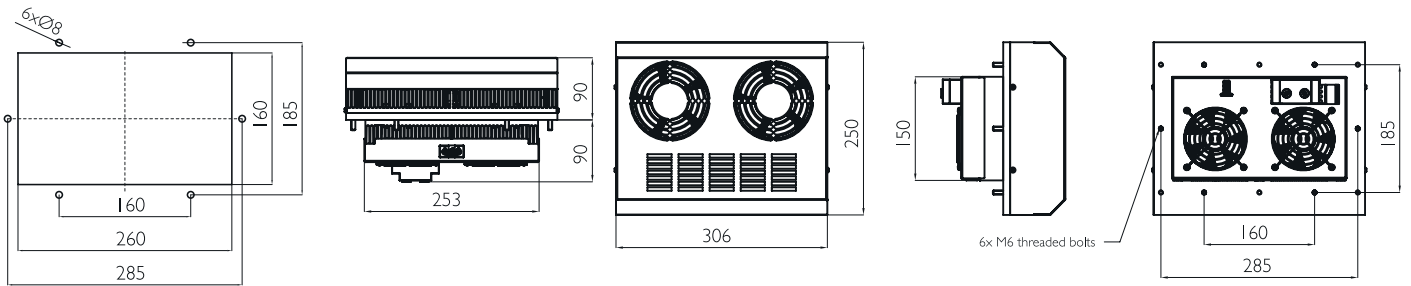

MVTEC300_230V (300W) AVEC THERMOSTAT DOUBLE IP65



MVTEC300_230V



MVTEC300_230VF avec carcasse

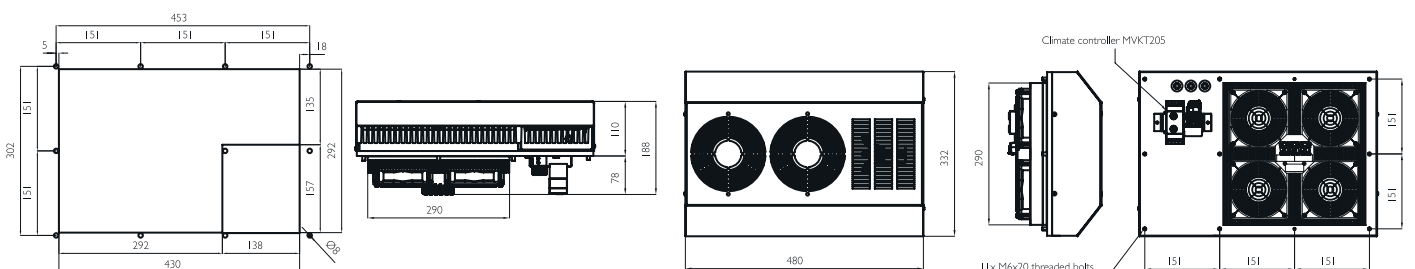
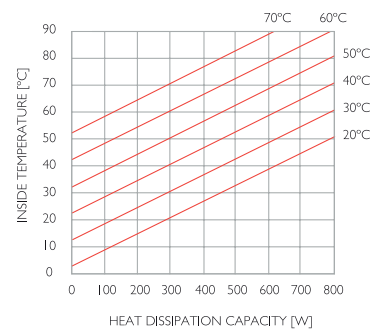

AUTRES ÉLÉMENTS DE VENTILATION ET DE CLIMATISATION

DELVALLE, EXPERT EN CLIMATISATION ET VENTILATION UNE SOLUTION
POUR CHAQUE NÉCESSITÉ

Notre équipe d'ingénieurs vous conseillent sur la meilleure installation pour vos nécessités en climatisation et ainsi obtenir une meilleure efficacité et un meilleur rendement énergétique et économique



AIR
CONDITIONNÉS



REFROIDISSEMENT
THERMOÉLECTRIQUE



VENTILATEUR
AVEC FILTRE

CONTRÔLE
DE TEMPÉRATURE



RÉSISTANCE
CHAUFFANTE

SOLUTIONS SUR MESURE COMPLEXES DELVALLE

Depuis plus de 50 ans, delvalle évolue pour apporter à chaque besoin de l'industrie électrique une solution d'habillage indoor ou outdoor : standard, standard adapté, spécifique ou production sur plans. Résolument orientée vers ses clients, la société sert les marchés des télécommunications, le industrie alimentaire, emballage, embouteillage, des transports aérospatiale, ports, ferroviaire, aviation, maritime, ..., de l'informatique et de l'électronique ... dans les domaines civils et militaires. Architecte de solutions sur mesure complexes, Delvalle s'appuie sur ses compétences de développement et d'industrialisation ainsi que sur celles de ses partenaires pour intégrer les exigences de régulation thermique, de CEM, d'énergie, de câblage / intégration électronique, de sécurité, d'environnement sévère ...



COFFRETS ÉLECTRIQUES
ACIER INOXYDABLE



ARMOIRES ÉLECTRIQUES
D'EXTÉRIEURS



SOLUTIONS ÉLECTRIQUES
POUR LES ZONES URBAINES



ARMOIRES ET COFFRETS
ACIER GALVANISÉ

COFFRETS & ARMOIRES ATEX

COFFRETS TOIT
INCLINÉ - HYGIENICCOFFRETS ÉTANCHES
IP66, IP67-68 ET IP69K

Coffrets électriques étanches sur mesure IP67, IP68 et IP69K. L'indice de protection IP est un standard international de la Commission Électrotechnique internationale relatif à l'étanchéité paru pour la première fois en 1989. Il est repris par la norme européenne IEC60529-2018

Cet indice classe le niveau de protection qu'offre un matériel aux intrusions de corps solides et liquides. Le format de l'indice, donné est IP69K où les caractères 6 et 9 sont deux chiffres et/ou une lettre. Les chiffres indiquent la conformité avec les conditions résumées dans les tableaux ci-dessous. Lorsqu'aucun critère n'est rencontré, le chiffre peut être remplacé par la lettre X.

PRESSE-ÉTOUPES POUR
ARMOIRES ÉLECTRIQUESVENTILATION POUR
ARMOIRES ÉLECTRIQUES



Paso del Prao, 6. 01320 Oyón (Álava). Spain
Phone +34 945 601 381
comercial@delvalle.es | www.delvallebox.com
Contact us, we will be available at any time

